

Gamme Tâge réglable Table scolaire réglable 70 x 50 - T3 à T6



Réf: S778836CDEP + casier S661000ZZEP-01



Chants alaise bois (CD)



Système de réglage breveté



Soudure électrique haute résistance



Vérins de réglage



Embout à talon, non tachant, non marquant (polyéthylène)



cotation (mm)	
a	700
b	500
c	490
d	565
e	-
f	-
g	-
i	-
h	-
H	590 - 760
P (kg)	12,8

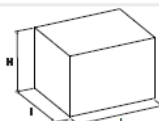
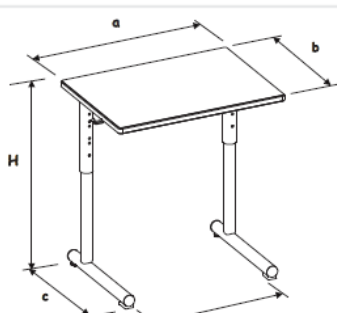

	Plateau(x):	Piètement:
Nb/colis	2	2
L(m)	0,72	0,86
l (m)	0,53	0,53
H (m)	0,113	0,195
V(m ³)	0,04	0,089
Poids (kg)	13	12,8

Mise à jour le 05/06/2020 - photo non contractuelle

simire
by MOBIDECOR

862, rue des Crais - 71000 Mâcon
Tél: 03 85 20 44 00 - Fax: 03 85 29 21 76
Contact:simire@simire.fr

Caractéristiques:

Hauteur d'utilisation : T3 à T6 norme européenne NF EN 1729. Table à dégagement latéral; montage rapide : seulement 2 vis. Livré avec porte cartable. Option : casier tôle à visser gris 7037. Produit certifié NF éducation.

Piètement:

Piètement en tube Ø 45 ép.: 2 mm. Poutre support plateau en tôle acier 12.5/10e; bras support plateau en tôle acier 40/10e; revêtu époxy.

Plateau(x):

Plateau ép.: 21 mm stratifié 8/10e et contrebalancé chant alaise bois (CD).

Embouts:

Embout avec vérin de réglage non tachant et marquant (polyéthylène).

Classement au feu:

Le pouvoir calorifique supérieur (PCS) du produit est de: 108 (MJ/kg) Piètement en tube acier, revêtu époxy. - M1. Plateaux dérivés du bois ép:> 18 mm - M3. Composants plastiques - M4.

Environnement:

La consommation de ressources naturelles énergétiques suivant le référentiel DQ-CERT 15-340 de la marque NF environnement est de: 238 (MJ) Origine des bois issue de forêts gérées durablement, certifiée PEFC. Le taux de matière recyclée est de 39,1%.

Colisage:

Colisage en lot de 2. Livré démonté. Plateaux et piétements colisés séparément. (2 colis)

Conseil entretien / Nettoyage du mobilier

Epoxy / Chrome: Utiliser de l'eau savonneuse. Mélaminé / Stratifié / Compact : Utiliser de l'eau chaude et de la lessive non abrasive. Plastique (polyéthylène / polypropylènes): Utiliser de l'eau savonneuse et un chiffon doux non pelucheux. **Ne pas utiliser: Solvant cétonique; Pâtes et crèmes abrasives; Détergents (ne pas gratter).**



Option : casier tôle à visser gris 7037.

Article :

- Issu du réemploi : Non
- Issu de la réutilisation : Non
- Utilisation de matières recyclées : Oui 39,1 %



Gamme Casier Casier



Réf: S661000ZZEP-01



Pliage de renfort

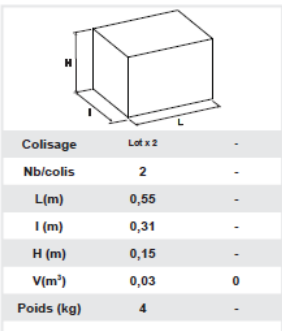
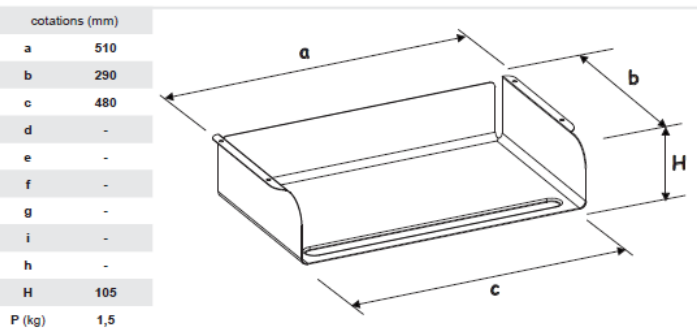

Mise à jour le 05/06/2020 - photo non contractuelle

Caractéristiques:

Casier tôle à viser à l'aide de 4 vis VBA 5 x 17. Compatible avec les gammes gange, niger, nil, lem et tage. Dimensions utiles intérieures en mm (L/P/H) 478 x 285 x 105 mm. Fixation à l'aide de 4 vis VBA (5x17 TR) fournies.

Structure:

Casier en tôle épaisseur 8/10e avec pliages de renfort. revêtu époxy. (RAL 9006)

Classement au feu:

Classement M conventionnel sans essai préalable, selon l'Arrêté du 21 Novembre 2002 publié au JORF du 31 décembre 2002, relatif à la réaction au feu des produits de construction et d'aménagement. Structure métallique en tôle; revêtu époxy. - M1.

Environnement:

La consommation de ressources naturelles énergétiques suivant le référentiel DQ-CERT 15-340 de la marque NF environnement est de: 41 (MJ) Le taux de matière recyclée est de 44,2%.

Colisage:

Lot x 1. Livré démonté.

Conseil entretien / Nettoyage du mobilier

Ne pas utiliser: Solvant cétonique; Pâtes et crèmes abrasives; Détergents (ne pas gratter).

Article :

- Issu du réemploi : Non
- Issu de la réutilisation : Non
- Utilisation de matières recyclées : Oui 44,2 %