



**Léger mais très robuste, le repose-pieds Dopio offre deux modes d'utilisation différents :** soit avec sa face plate au sol, pour garantir un appui stable et une posture équilibrée au poste de travail, soit sur sa face semi-circulaire pour stimuler la circulation sanguine au niveau des membres inférieurs, dans une posture plus dynamique. Son plateau est alors inclinable de  $- 50^{\circ}$  à  $+ 50^{\circ}$ . Le Dopio dispose de bandes et patins en caoutchouc lui conférant une bonne adhérence au sol lors de l'utilisation.

### Points forts

- 2 modes d'utilisation : dynamique ou fixe
- Grande solidité
- Bonne adhérence au sol
- Idéal pour la prévention

### Données techniques

Largeur	48,5 cm
Profondeur	34,5 cm
Hauteur	10 cm
Amplitude inclinaison	+ / - $50^{\circ}$
Poids repose-pied	1,85 kg

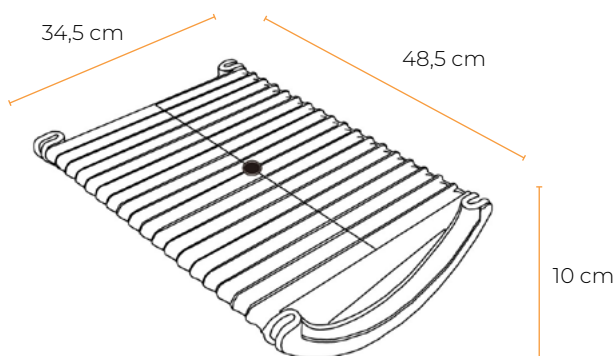

Mode d'utilisation statique



Mode d'utilisation dynamique